



GTC - 100



GTC - 100

GTC je višenamenska mašina za bušenje namenjena za profesionalnu i čestu upotrebu. Mašina je jednostavna za rukovanje i postavljanje u rad. Kompletan sistem je hidraulični koji pokreće Briggs i Stratton motor. Zbog male težine može se prevoziti kombijem.

PODRUČJE UPOTREBE:

- ➔ Bunari za vodu
- ➔ Uzimanje uzorka
- ➔ Geotermalno bušenje
- ➔ Udarno bušenje vazduhom, DTH
- ➔ Geotehničko bušenje

GTC nudi dodatne nadogradnje kao što su: dupla stezna glava, vitlo sa produžetkom tornja i reduktor sa dve brzine rotacione glave. Takođe, moguća je ugradnja jačeg modela pogonskog motora. Stoga povećavajući snagu i performanse mašine.



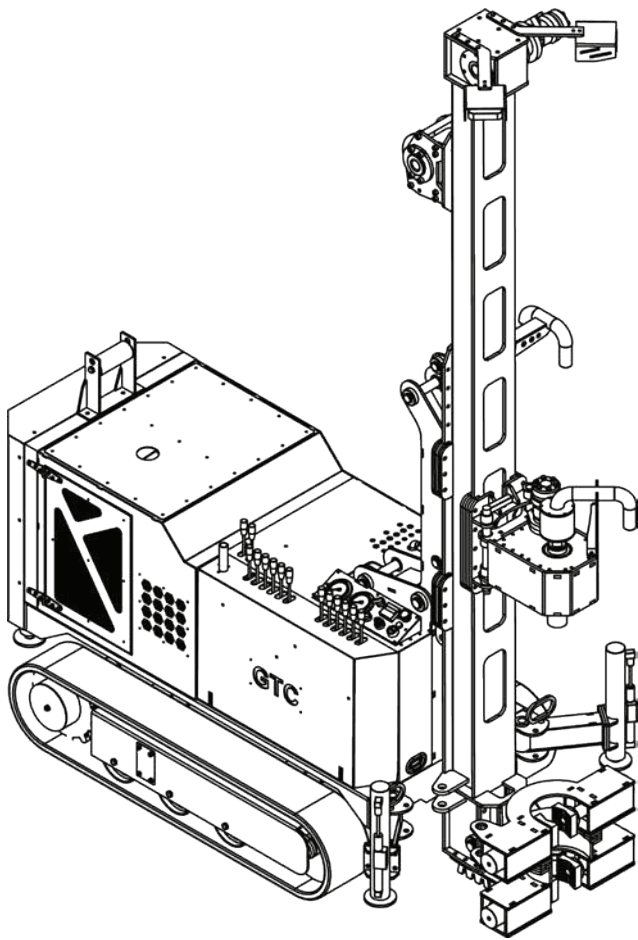

SPECIFIKACIJE	GTC - 100
Snaga rotacione glave	1400-2800nm
Obrtaji rotacione glave	30-80
Maks. povlačenje uvis	2500kg
Maks. potisak na dole	1300kg
Ispirna glava	Da
Maks. prihvati cevi	2m
Maks. dubina bušenja	80-100m
Maks. prečnik bušenja	300mm
Napajanje	Dizel
Snaga pogonskog motora	25hp Kubota
Klizanje tornja	500mm
Prolaz kroz steznu glavu	170mm

DESNA STRANA - NEUTRALNA POZICIJA

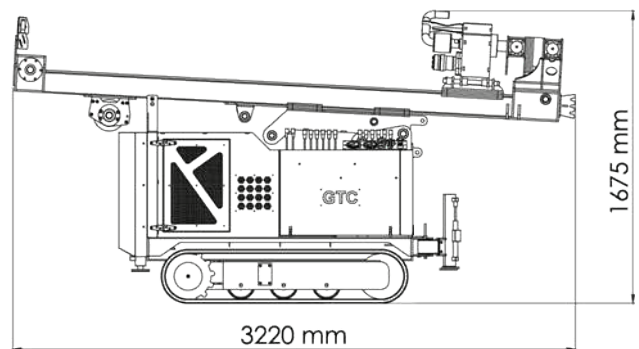

ZADNJA STRANA

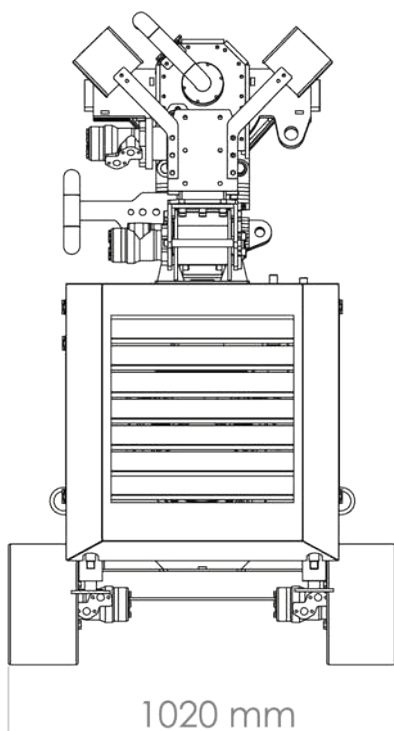

DESNA STRANA - POZICIJA BUŠENJA

