

## Machine configuration

<b>Maschinenreihe</b>	<b>Modell</b>
Radlader	L120H
<b>Ausleger</b>	
Standard Hubgerüst	



## Universalschaufel - Schwerlast

<b>Bestellcode</b>	<b>WLA86322</b>
--------------------	-----------------



## Unterschraubmesser

<b>Bestellcode</b>	<b>WLA93418</b>
--------------------	-----------------



## Universalschaufel

<b>Typ</b>	Schwerlast
<b>Schnellwechselsystem</b>	Festanbau
<b>Größe</b>	3 m <sup>3</sup> / 2880 mm
<b>Hakeninformationen</b>	Kein Hubhaken
<b>Bestellcode</b>	WLA86322



Die beste Universalschaufel. Versehen mit U-Messer können loses Material und Zuschlagstoffe in kurzen Arbeitszyklen sowie Transportvorgängen gehandhabt werden. Bei einer Ausrüstung mit angeschweißten Zähnen und geschraubten Segmenten stellt diese die beste Wahl für das Beladen von gebrochenem Material dar. Ideal für raue Anwendungen, in denen eine lange Lebensdauer und geringe Abnutzung erforderlich sind.

## VERSCHLEISSTEILE

<b>Unterschraubmesser</b>	Gerade Messer
<b>Breite</b>	2'880
<b>Bestellcode</b>	WLA93418







Unterschraubmesser für Standard-Schaufeln.

## ZUSÄTZLICHE ANGABEN



For some markets 2 880 mm/113 in wide buckets have to be selected for on-road use.

	Füllfaktor	Inhalt m <sup>3</sup>	Max. Schüttgewicht kg/m <sup>3</sup>
	95 %	2.9	2000
	100 %	3.1	1900
	105 %	3.3	1800
	110 %	3.4	1700

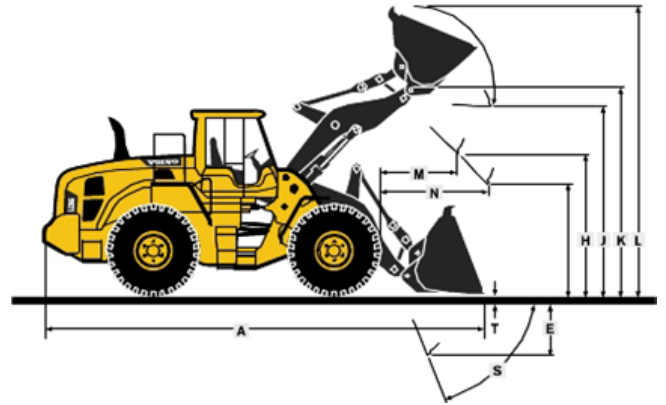
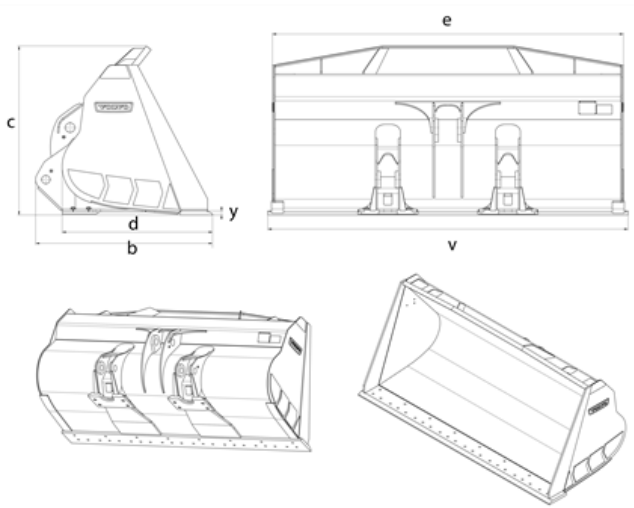

A	Länge über alles	mm	ft in	8010	26' 3"
E	Grabtiefe, max. ausgekippt (S)	mm	ft in	1190	3' 11"
H	Überladehöhe	mm	ft in	2920	9' 7"
J	Hubhöhe bei gerader Schaufel	mm	ft in	3780	12' 5"
L	Gesamthöhe	mm	ft in	5490	18'
M	Reichweite	mm	ft in	1170	3' 10"
N	Reichweite bei 45°-Auskippwinkel	mm	ft in	1790	5' 10"
S	Max. Auskippwinkel bei niedrigster Hubposition	°	°	67	67
T	Grabtiefe	mm	ft in	93	4"
	Volume gestrichen ISO/SAE	m <sup>3</sup>	yd <sup>3</sup>	2.5	3.3
v	Schaufelbreite	mm	in	2880	113
b	Schaufellänge	mm	ft in	1710	5' 7"
c	Schaufelhöhe	mm	ft in	1440	4' 9"
d	Schaufeltiefe	mm	ft in	1460	4' 9"
e	Schaufelbreite über Seitenwand	mm	ft in	2800	9' 2"
y	Stärke der Schneide	mm	ft in	35	1"
	Schaufelgewicht	kg	lb	1630	3594

# HAFTUNGSAUSSCHLUSS

Dieser Bericht wurde durch das Anbaugeräte-Auswahlprogramm erzeugt.

Die in der Schnellwechsler-Auswahanwendung verwendete analytische Methodologie und Berechnungen basieren auf verschiedenen Parametern und Variablen, die material-, wechsel- und maschinenbezogen sind. Die Genauigkeit solcher Parameter und Variablen beeinflussen die Genauigkeit der Ergebnisse der Schnellwechsler-Auswahanwendung. Während Volvo Construction Equipment, deren Tochtergesellschaften und Tochterunternehmen (zusammen „Volvo CE“) versucht haben, die Schnellwechsler-Auswahanwendung möglichst genau zu gestalten, kann Volvo CE nicht garantieren, dass die Ergebnisse korrekt sind. Dementsprechend macht Volvo CE keine Zusagen und übernimmt keine Gewährleistung (weder ausdrücklich noch stillschweigend) bezüglich der Genauigkeit des Ergebnisses der Schnellwechsler-Auswahanwendung. Volvo CE lehnt sämtliche ausdrücklichen oder stillschweigenden Zusicherungen betreffend des Schnellwechsler-Auswahanwendungsberichts, der darin enthaltenen Ergebnisse oder der Verwendbarkeit der in der Schnellwechsler-Auswahanwendung gewählten Ausrüstung, wie unter anderem etwaige Garantien der Marktgängigkeit oder Eignung für einen bestimmten Zweck, ab. Auf keinen Fall ist Volvo CE der juristischen Person (oder irgendeiner anderen Rechtspersönlichkeit), für die oder durch die das Ergebnis geschaffen wurde, für jegliche indirekten, mittelbaren, zufälligen oder Folgeverluste, spezielle Schäden, wie unter anderem Profit- oder Gewinnverlust, haftbar.

Volvo Construction Equipment  
10 Avenue du Hunderenveld  
1082 Brüssel  
Belgien

Telefon: +32 2 482 5111